

INF-43PORTABLE

per interno - trasportabile - per Digital Signage



DESCRIZIONE

Espositore da interno LCD per Digital Signage da 43 pollici dotato di due comode ruote per facilitare lo spostamento e il posizionamento ovunque necessario.

Lo schermo è stato progettato per l'uso alla luce diretta del sole.

CARATTERISTICHE

- Telaio in lega di alluminio con custodia in metalli.
- Schermo ad alta luminosità, 1500 nits.
- Design pieghevole con due grandi ruote stabili che rendono il display disponibile ovunque.
- Una serratura speciale consente una manutenzione facile e sicura.
- Più di 24 ore di funzionamento indoor.
- Configurazione Plug and play (Cloud-XDS): supporta (MPG, AVI, MP4, RM, RMVB, TS), (MP3, WMA), (JPG, GIF, BMP, PNG).
- Il pannello LCD mostra il livello di batteria in tempo reale.

DIMENSIONI E PESO

Altezza 595 mm, Larghezza 1235,1 mm, Profondità 151.3 mm
Peso 38 Kg

INSTALLAZIONI TIPICHE

Farmacie, Luoghi pubblici, Centri commerciali, Negozi.



monitor LCD





videos images music h5



USB

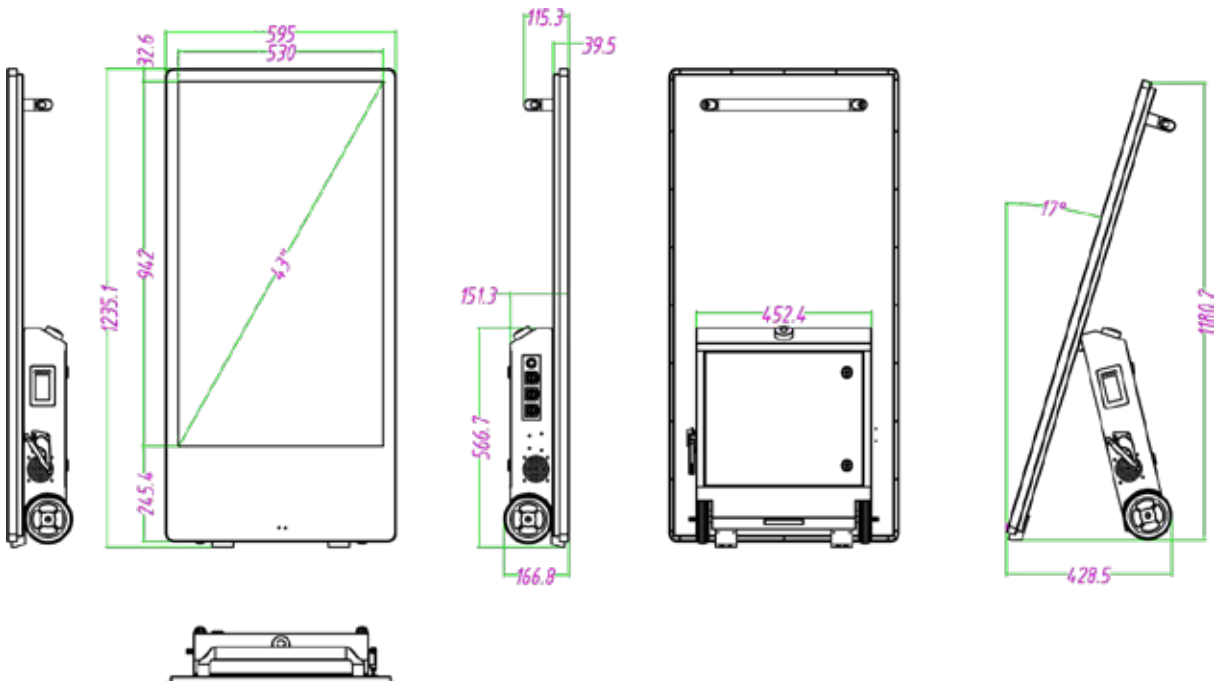

| | | |
|-----------------|-----------------------------------|--|
| SCHERMO | Diagonale | 43 pollici |
| | Risoluzione | 1080x1920 (FHD) |
| | Area di visione (mm) | 940.896(H) x 529.254(V) |
| | Proporzioni | 9:16 |
| | Brillantezza (cd/m ²) | 400-1500 |
| | Colori | 16.7M |
| | Angolo di visione | 178° |
| | Contrasto | 4000:1 |
| SISTEMA | Media | Video (MPG, AVI, MP4, RM, RMVB, TS), Audio (MP3, WMA), Immagini (JPG, GIF, BMP, PNG) |
| | Output | 1080x1920 |
| | CPU | Dual core RAM Cortex-A53+ Dual core RAM Cortex-A73 CPU, CPU Frequency: 1.55GHZ |
| | GPU | MALI-G51 MP2, supporta FULL HDR |
| | RAM | 2GB DDR4 |
| | ROM | 8GB NAND |
| | USB | USB2.0 HOST (x2) |
| | LAN | 10/100M Ethernet |
| | Wi-Fi | 802.11b/g/n |
| | Sistema Operativo | Android 7.1-11 |
| | Speaker | 8Ω 5W x2 |
| BATTERIA | Batteria | Polymer lithium |
| | Tempo caricamento | 7-8 hours |
| | Durata | Indoor 30 ore (400nits-450nits); Outdoor 8ore (1000nits - 1500nits) |
| | Capacità di carica | 43000mAh |
| | Voltaggio | 25.2V |
| | Alimentazione | 28W-110W |

www.totem360.it

per informazioni contattare: commerciale@infordata.it - 040 367 189