

INF-215LCD-WALL

Totem LCD da esterno per digital signage



DESCRIZIONE

- Guscio in lamiera con acciaio zincato da 2 mm
- Vetro temperato da 6 mm, antideflagrante
- Schermo LCD speciale per esterni
- Retroilluminazione a LED di tipo diretto, luminosità 1000cd / m², leggibile al sole
- Risoluzione dello schermo HD 1920 * 1080
- Sensore automatico che in base alla luce ambientale regola la luminosità dello schermo con finalità di risparmio energetico e riduzione dell'inquinamento luminoso
- Protezione dalle sovratensioni
- Protezione contro i fulmini
- Controllo della temperatura integrato nel ventilatore intelligente
- Grado di protezione a IP55



outdoor



LCD



android



visibilità al sole



resistenza alte
temperature

Dimensioni pannello	21,5" (16:9)
Risoluzione	1920*1080
Rapporto di contrasto	1500:1
Area attiva	480x271 mm
Colore	16.7M
Luminosità	1000cd/m2
Angolo di visione	178/178
Sistema operativo	Android 7.1
CPU	Android RK3288
Memoria	2GB
Flash Nand	16GB
Porta di archiviazione	USB, scheda SD, archiviazione su disco rigido con porta SATA
WiFi	WiFi integrato (802.11b/g/n); 4G/GPS/Bluetooth (opzionale)
Altoparlante	2 altoparlanti integrati (2*10W/pc)
Supporto video	MPEG1/MPEG2/MPEG4/AVI/VOB/MOV/WMV/DIVX/RM/RMVB, supporto video super HD 2160P
Supporto immagini	JPG/JPEG/PNG/BMP
Supporto TXT	TXT/WORD/EXCEL/PDF
Supporto sito web	HTML/ASP/JSP/PHP
Supporto RSS	titolo e testo RSS Internet, flip over/giro pagina
Supporto rotazione immagini	90°, 180°, 270°
Aggiornamento software	tramite LAN o scheda SD
Temperatura di funzionamento	-30 +50°C (senza condensa)
Umidità di funzionamento	5%-90% (senza condensa)

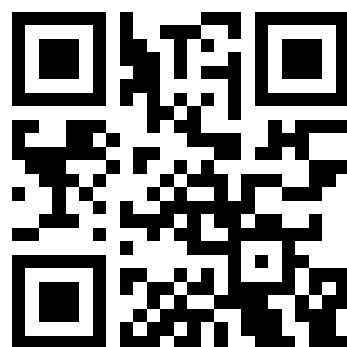
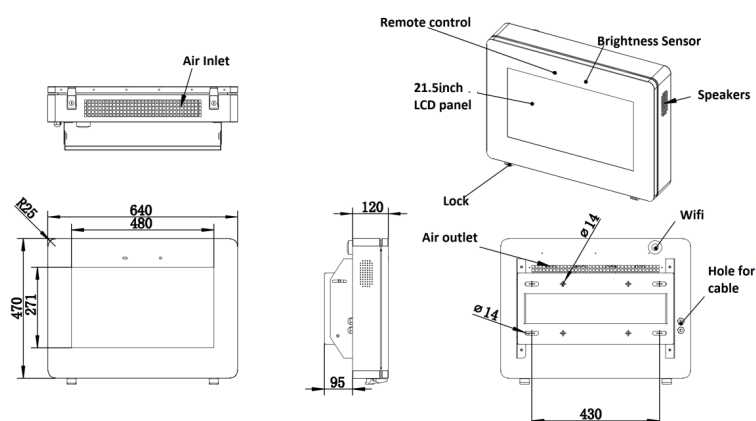

infordata-shop.com

per informazioni contattare: commerciale@infordata.it - 040 367 189